

ReFa

ReFa BEAUTECH DRYER SMART W

取扱説明書

このたびは、「リファビューテック ドライヤースマート ダブル」をお買い上げいただき、誠にありがとうございます。

本品は、人の頭髮の乾燥・整髪を目的としています。



ご使用前にこの「取扱説明書」をよくお読みいただき、正しくお使いください。

お読みになったあとは、いつでも見られる所に大切に保管してください。

保証書は、「お買い上げ日、販売店名」などの記入を必ず確かめ、お読みになられたあとも大切に保管してください。

目次

安全上のご注意	1
商品特長	4
各部の名称・付属品	5
ハンドルの開閉	7
送風モードとセンシングプログラムのおすすめの組み合わせ	8
基本的な使用方法	9
スタイリングのポイント	12
お手入れ方法	14
保管方法	16
廃棄方法	16
別売品について	16
Q&A	17
故障かな?と思ったら	17
製品仕様	19
保証・アフターサービス	20
無償修理規定	21



【免責事項について】

火災、地震、暴動・テロなどの行為、その他の事項など、お客様の故意、または過失、誤用、その他異常な条件下での使用により生じた損害に関して当社は一切責任を負いません。



安全上のご注意

ご使用前に、必ずこの「安全上のご注意」をよくお読みのうえ、正しく安全にお使いください。
ここに示した注意事項は、あなたや他の方々への危害や財産への損害を未然に防ぎ、本品を正しく安全にお使いいただくために守っていただきたい事項です。

誤った使い方をしたときの危害や損害の程度を、以下の表示で区分して説明しています。

-  **警告** 誤った使い方をすると、「人が死亡または重傷を負う可能性が想定される」内容を示します。
-  **注意** 誤った使い方をすると、「人が軽傷を負う可能性や、物的損害^{*}の発生が想定される」内容を示します。
※物的損害とは、家屋、家財および家畜・ペットに関わる拡大損害を示します。

守っていただく内容を、以下の図記号で説明しています。

-  禁止の行為であることを告げるものです。
-  注意を促す内容があることを告げるものです。
-  行為を強制したり指示したりする内容を告げるものです。

警告

次の注意事項を守って使用してください。

事故や感電、発火などのおそれがあります。

- 電源プラグは根元までしっかり差し込んでください。また、コンセントへの差し込みがゆるいときは使用しないでください。
- 電源プラグや電源コードが傷んでいたり、熱くなったりするときは使用しないでください。
- 電源プラグのほこりなどは、乾いた布で拭くなどして定期的に清掃してください。
- 電源プラグを接続する際は、接続の方向を確認しまっすぐ挿入してください。
- 電源プラグに液体や異物が付着しないようにしてください。
- 電源プラグにピンやゴミを付着させないでください。
- 端子部分が一度曲がった電源プラグは使用しないでください。
- 使用するときはタコ足配線をしないでください。
- 収納時に電源コードを本体に巻きつけないでください。
- 電源プラグを抜くときは、電源コードを持たずに必ず電源プラグを持って抜いてください。
- 電源コードを持って、本体を引きずらないでください。



次のような場合は、コンセントから電源プラグを抜いてください。

事故や感電、発火などのおそれがあります。

- 雷が鳴り出した場合
- 停電になった場合
- 水や異物が本体や電源プラグに入ったり、かかったりした場合
- 長期間使用しない場合
- 電源コードが損傷または断線した場合
※電源コードが破損または断線した場合、危険を避けるため、必ずお買い上げの販売店または(株)MTG お客様相談室、もしくは同等の有資格者に点検・修理をご依頼ください。



- 使用中に本体から異臭、異音がする場合は、ただちに使用を中止してください。事故や感電、発火、故障などのおそれがあります。
- 吹出口に火花が見える場合は使用を中止し、吹出口、吸込口に付着しているほこりを取り除いてください。火災ややけどのおそれがあります。
- 延長コードは使用せず、必ず交流 100V-240V のコンセントを使用してください。感電や火災、やけど、故障のおそれがあります。
- 使用後は必ず電源をオフにし、電源プラグをコンセントから抜いてください。火災ややけど、感電のおそれがあります。
- 本品は、身体的、感覚的、または精神的能力が低下している、または経験や知識が不足している人物（お子様含む）による使用を意図していません。
- お子様が本品で遊ばないように注意、監督してください。



- 電源コードを傷つけたり、破損したり、加工したりしないでください。また、重いものをのせたり、引っ張ったり、無理に曲げたりしないでください。電源コードを傷め、感電や故障、火災のおそれがあります。
- 電源コードを束ねたまま使用しないでください。感電や故障、火災のおそれがあります。
- 濡れた手で電源プラグを抜き差ししたり、使用しないでください。感電ややけどのおそれがあります。
- 分解や修理、改造などをしないでください。事故やケガ、故障、感電、発火などのおそれがあります。
- 浴室、シャワー、洗面器または水の入った他の容器に近い場所や湿気の多い場所に持ち込んだり、使用しないでください。事故や感電、発火などのおそれがあります。



警告：

浴槽、シャワー、洗面器、または水の入った容器の近くで本品を使用しないでください。

- 電源をオンにしたまま放置しないでください。火災のおそれがあります。
- 吹出口、吸込口をふさいだり、ヘアピンなどの異物を入れないでください。感電や火災、やけどのおそれがあります。
- 落とす、ぶつけるなどの衝撃を与えないでください。破損のおそれがあります。そのまま使い続けると、事故やケガにつながるおそれがあります。
- 引火性のもの（アルコール・ベンジン・シンナー・スプレー・整髪料・除光液など）の近くで使用しないでください。爆発や火災のおそれがあります。
- 使用中、本体や髪に整髪料やヘアスプレーをかけないでください。火災や感電、やけどのおそれがあります。

⚠ 注意



次の注意事項を守って使用してください。

事故やケガ、破損、汚れなどのおそれがあります。

- 本来の用途目的以外では使用しないでください。
- 破損した状態で使用しないでください。
- ペットには使用しないでください。また、ペットが本品で遊ばないようにしてください。
- 本品を使用中、他の作業をしないでください。
- 高温の場所や火気の近く、ほこりっぽい場所では使用しないでください。
- パーマ、ブリーチ、カラーリング、ヘアマニキュアなどをしたあとは、室内を十分に換気してから本品を使用してください。
- ハンドルを開いたり、折りたたんだりするときにハンドルの可動部分で指や髪をはさまないようにご注意ください。ケガをしたり髪を傷めるおそれがあります。

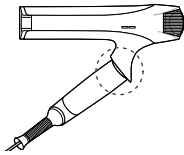

- 吹出口と髪は 3cm 以上離してご使用ください。近づけすぎると髪がこげるおそれがあります。
- 吸込口と髪は 10cm 以上離してご使用ください。髪が吸い込まれ、髪を傷めるおそれがあります。
- 使用中または使用后、頭皮に痛み、赤み、はれ、かゆみなどの異常があらわれたときは使用を中止し、医師に相談してください。



- 小さなお子様には使用させないでください。事故や感電、発火、やけどなどのおそれがあります。
- 電源コードがねじれたままで使用したり保管しないでください。火災や発火、やけど、感電などのおそれがあります。
- 使用中に吹出口をのぞき込んだり、口内に風を当てないでください。ケガややけどのおそれがあります。
- 使用時や使用直後は、吹出口やセット用ノズルが高温になっているので触れないでください。やけどのおそれがあります。
- お手入れの際、吸込口内部の金属製のフィルターは素手で触らないでください。継ぎ目など鋭利な箇所ですケガをするおそれがあります。
- 長時間温風を当て続けしないでください。やけどのおそれがあります。
- かつら（ウィッグ）やつけ毛（エクステンション）には使わないでください。熱による変質や変形のおそれがあります。

商品特長

センシングプログラム（自動温度調節機能）

環境温度センサーと独自プログラミングにより「温風温度」と「温風/冷風切替タイミング」を自動的に切り替えることで、熱ダメージから髪や頭皮を守ります。

センシングプログラム【SCALP】は、頭皮と髪の根元を乾かすのにおすすめです。

センシングプログラム【MOIST】は、髪の間から毛先をしっとり仕上げるのにおすすめです。

※ 以下の状態や条件により体感温度に差が生じる場合があります。

- ・ 頭部と吹出口の距離（頭部から吹出口が 10cm 離れた状態を想定しています）
- ・ 風の当て方
- ・ 髪の色、明るさ、水分、ダメージ

各部の名称・付属品

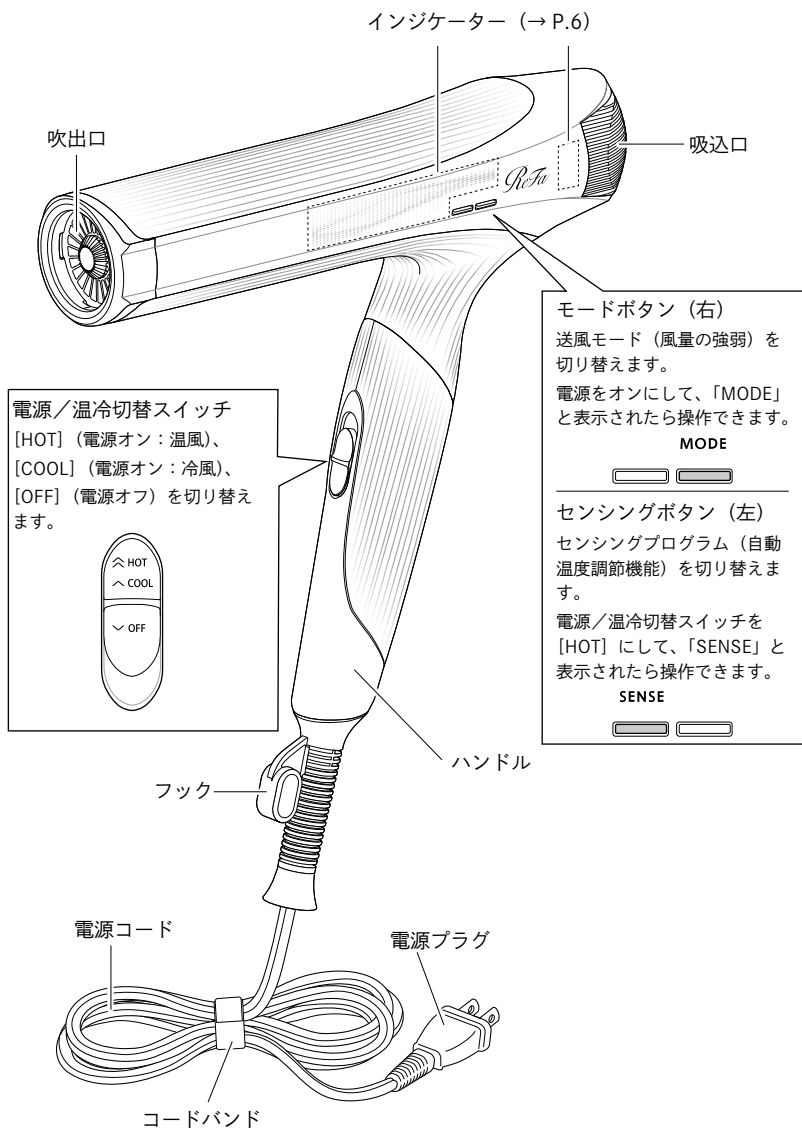

※お買い上げ時は、ハンドルの前後と本体側面の両側に各1枚ずつ保護フィルムが貼られています。
ご使用前に保護フィルムをはがしてください。

インジケータ

風の温度、送風モード、センシングプログラムの状態が表示されます。

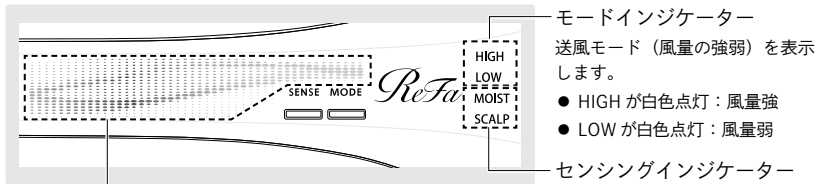

温冷インジケータ

設定中の風の温度を表示します。

送風モードに合わせて表示速度が変化します。

- 赤色/青色交互表示：温風/冷風自動切替
(センシングプログラムがオン)

※インジケータ表示色と実際の温風/冷風の切替
タイミングは連動しません。

- 青色表示：常時冷風
- 赤色表示：常時温風

モードインジケータ

送風モード（風量の強弱）を表示
します。

- HIGH が白色点灯：風量強
- LOW が白色点灯：風量弱

センシングインジケータ

設定中のセンシングプログラムを
表示します。

- MOIST が白色点滅：
センシングプログラム [MOIST]
- SCALP が白色点滅：
センシングプログラム [SCALP]

セット用ノズル

狭い範囲にピンポイントで
風を当てることで、セットし
やすくします。

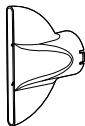

セット用ノズルは、本体に
対して、垂直または水平の
2方向に取り付けできます。

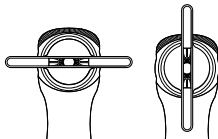

取り付け方法

セット用ノズルの凸部を吹出口の凹
部に合わせ、「カチッ」と音がする
まで差し込んでください。

取り外し方法

セット用ノズルを傾けて外して
ください。

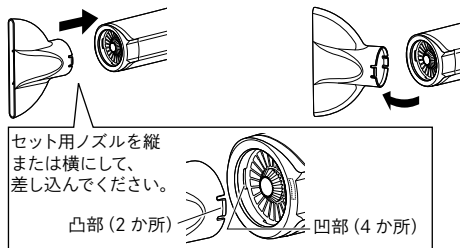

セット用ノズルを縦
または横にして、
差し込んでください。

付属品

取扱説明書（本書）	1冊	保証書	1枚
ギャランティーカード	1枚		

ハンドルの開閉

ハンドルを開いたり、折りたたんだりするときは、下の図の矢印の方向にハンドルを回してください。

開くとき

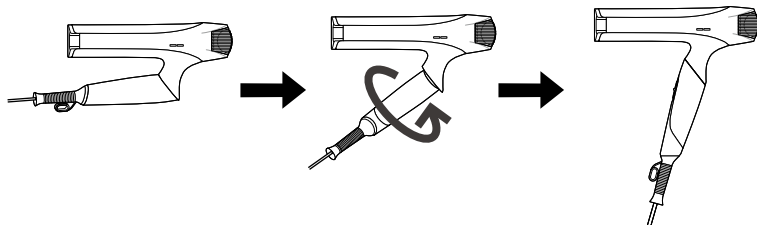

折りたたむとき

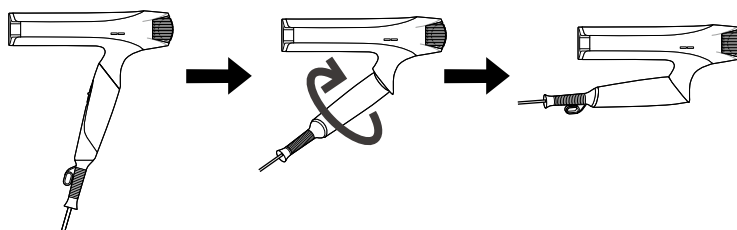

- 電源がオンの状態でハンドルを回さないでください。
- ハンドルを回さずに、直線的に開閉しようとししないでください。

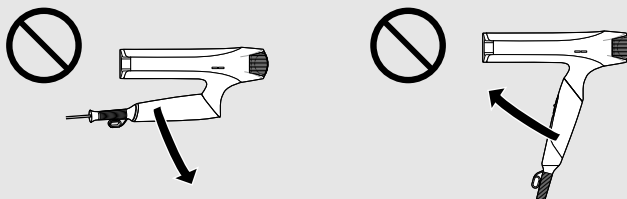

- 正しい方向と逆方向にハンドルを回さないでください。

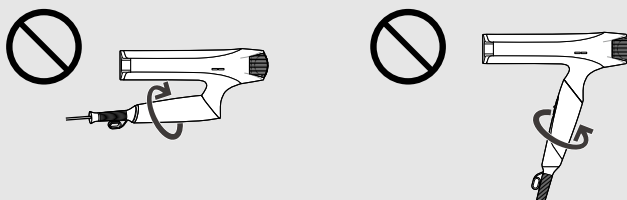

送風モードとセンシングプログラムのおすすめの組み合わせ

ドライヤーを使う目的は？

髪を乾かす

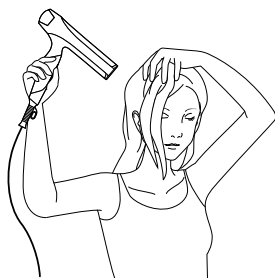

髪をセットする



電源／温冷切替スイッチ：HOT
送風モード：HIGH

電源／温冷切替スイッチ：HOT
送風モード：LOW

頭皮と髪の
根元を乾かす

センシングプログラム：
SCALP

素早く仕上げる

センシングプログラム：
オフ

しっとり仕上げる

センシングプログラム：
MOIST

素早く仕上げる

センシングプログラム：
オフ

髪の間から毛先を
しっとり仕上げる

センシングプログラム：
MOIST

電源／温冷切替スイッチ：COOL
送風モード：LOW

- センシングプログラムを [SCALP] または [MOIST] に設定すると、温風と冷風が自動で切り替わり、熱ダメージから髪や頭皮を守ります。
- 頭皮と髪の根元を乾かすときは [SCALP] を使用し、髪の間から毛先を乾かすときは [MOIST] で仕上げてください。
- 常に温風で使用して素早く仕上げたい場合は、電源／温冷切替スイッチを [HOT]、センシングプログラムをオフに設定してください。
- 常に冷風で使いたい場合は、電源／温冷切替スイッチを [COOL] に設定してください。髪を乾かしたあと、[COOL] で髪全体に冷風を当てることをおすすめします。また、髪をセットしたあと、冷風でくせづけするとセットが長持ちします。

基本的な使用方法

髪を乾かす



- 吹出口と髪は 3cm 以上離してください。
- 吸込口に髪が吸い込まれないよう 10cm 以上離してください。
- 吸込口を手でふさぐように持たないでください。

①タオルドライ後、手グシまたはブラシで髪のもつれを取ります。

②電源／温冷切替スイッチが [OFF] になっていることを確認し、電源プラグをコンセントに差し込みます。

③電源／温冷切替スイッチを [HOT] にします。

- 本体側面のインジケーターが点灯したあと、温風が出ます。

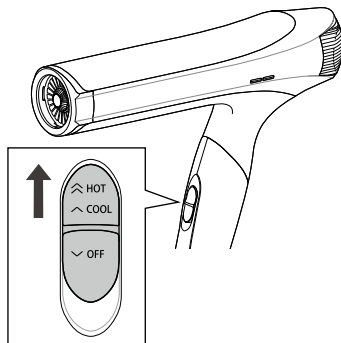

④送風モード（風量の強弱）を選びます。

モードボタンを押すたびに切り替わります。

[HIGH] ←→ [LOW]
(強) (弱)

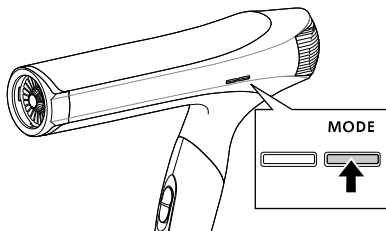

⑤センシングプログラムを選びます。

- センシングボタンを押すたびに切り替わります。

→ オフ → [SCALP] → [MOIST]

- 電源／温冷切替スイッチが [HOT] のときに選ぶことができます。

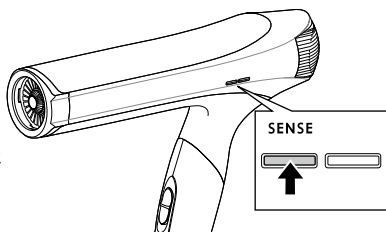

⑥風を当て、頭皮と髪の毛の根元をしっかりと乾かしてから、中間、毛先の順に乾かします。

- はじめに、センシングプログラムを [SCALP] に設定し、頭皮と髪の毛の根元を乾かしてください。

おすすめの設定 (髪の毛の根元を乾かす)

- 電源/温冷切替スイッチ:HOT
- 送風モード:HIGH
- センシングプログラム:SCALP
- インジケータの表示:



- 髪の毛の中間から毛先を乾かすときは、センシングプログラムを [MOIST] に切り替え、仕上げてください。

おすすめの設定 (しっとり仕上げる)

- 電源/温冷切替スイッチ:HOT
- 送風モード:HIGH
- センシングプログラム:MOIST
- インジケータの表示:



- 最後に電源/温冷切替スイッチを [COOL] に切り替え、手グシを入れながら、髪全体に冷風を当てて整えてください。

おすすめの設定 (冷風で整える)

- 電源/温冷切替スイッチ: COOL
- 送風モード: LOW
- センシングプログラム: -
- インジケータの表示:

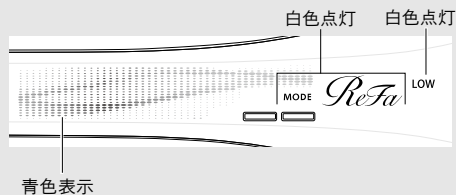

⑦電源/温冷切替スイッチを [OFF] にして、電源をオフにします。

- 電源をオンにしたあと約 60 分経過すると、安全のため自動的に送風が停止します。
 - ※自動的に送風が停止した場合、すべてのインジケータが白色点滅してお知らせします。
 - ※自動的に送風が停止したあとは、そのまま放置せず、電源/温冷切替スイッチを [OFF] にしてください。電源/温冷切替スイッチを [OFF] にしたあとは、すぐに使用を再開できます。

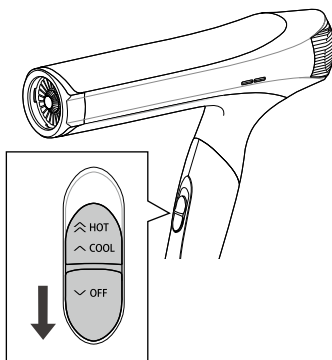

⑧電源プラグをコンセントから抜きます。

スタイリングのポイント

髪をセットする

おすすめの設定

- 電源/温冷切替スイッチ: HOT
- 送風モード: LOW
- センシングプログラム: MOIST
- インジケーターの表示:

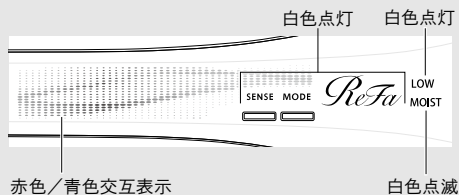

- ① 毛の流れと同じ方向に手グシを通し、上から下に風を当てます。



ピンポイントで髪をセットしたいとき

おすすめの設定

- 電源/温冷切替スイッチ: HOT
- 送風モード: LOW
- センシングプログラム: MOIST
- インジケーターの表示:

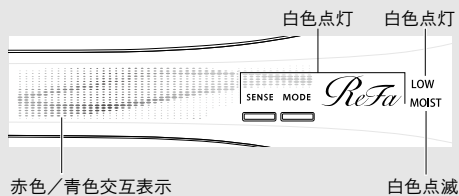

- ① セット用ノズルを取り付けます。(→ P.6)
- ② セットする部分の髪を水などで湿らせ、風を当てます。
 - 髪の内側にも水分がいきわたるようにしてください。



使用時や使用直後は、セット用ノズルが高温になるため触れないでください。



髪の設定を長持ちさせるには

ヘアスタイルをセットするときは、電源/温冷切替スイッチ [HOT]、送風モード [LOW] でセットしたあと、電源/温冷切替スイッチを [COOL] に切り替えてくせづけすると効果的です。

おすすめの設定

- 電源/温冷切替スイッチ: COOL
- 送風モード: LOW
- センシングプログラム: -
- インジケータの表示:

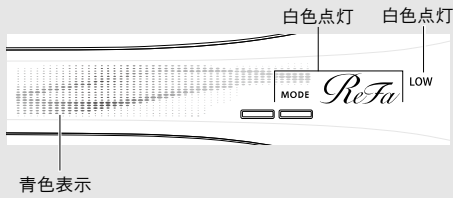

- ①電源/温冷切替スイッチを [COOL] に切り替え、セットした部分に冷風を当てます。

お手入れ方法

- お手入れのときは、必ず電源をオフにし、電源プラグをコンセントから抜いてください。
- 月1回以上、定期的に吸込口と吹出口を清掃してください。
吸込口、吹出口にほこりや髪の毛などが付着すると、性能が低下するとともに故障や発熱などの原因になります。
- 吸込口、吹出口付近に整髪料などが付着していると、ほこりや髪の毛などが堆積しやすくなります。
本体に付着した整髪料などは、中性洗剤を3~5%に希釈した水に柔らかい布を浸してよく絞り、拭き取ってください。

吸込口

①カバーを取り外します。

- 取り外すときに、無理な力を入れて、カバーを破損しないようにご注意ください。
- 取り外したカバーを紛失しないようにご注意ください。

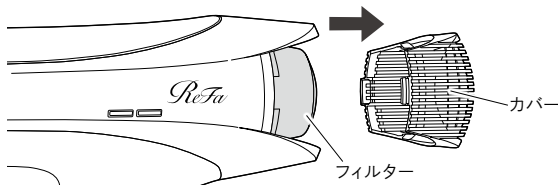

②ほこりや髪の毛などを市販の柔らかいブラシや綿棒などで取り除きます。

- 取り除いたほこりや髪の毛などが本体内部に入らないように吸込口を下側に向けてください。
- 吸込口内部の金属製のフィルターは素手で触らないでください。継ぎ目など鋭利な箇所でケガをするおそれがあります。
- 強くこすらないでください。また、爪や硬いものでこすらないでください。特にフィルターを破損しないようにご注意ください。
- ブラシが入りにくい場所は、綿棒をご使用ください。
- ほこりや髪の毛などが取りにくいときは、掃除機で吸い取ってください。

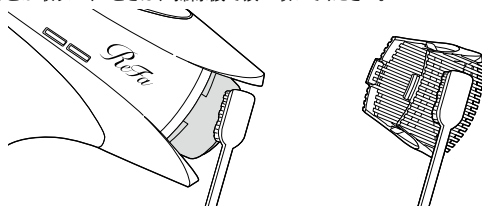

③本体とカバーの向きと位置を合わせ、カバーを取り付けます。

- カバーに上下の区別はありません。
- 取り付けたときに「カチッ」と音がすることを確認ください。
- 取り付けるときに、無理な力を入れて、カバーを破損しないようにご注意ください。

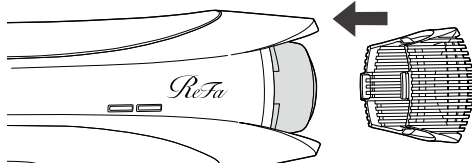

吹出口

①ほこりや髪の毛などを市販の柔らかいブラシなどで取り除きます。

- 取り除いたほこりや髪の毛などが本体内部に入らないように吹出口を下側に向けてください。
- 強くこすらないでください。また、爪や硬いものでこすらないでください。
- ほこりや髪の毛などが取りにくいときは、掃除機で吸い取ってください。

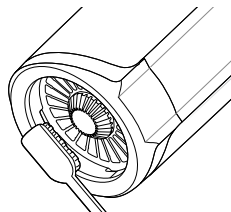

本体表面

①中性洗剤を3~5%に希釈した水に柔らかい布を浸してよく絞り、拭き取ります。

シンナー・ベンジン・アルコール・除光液などでは、絶対に拭かないでください。部品の変形や割れなど故障のおそれがあります。

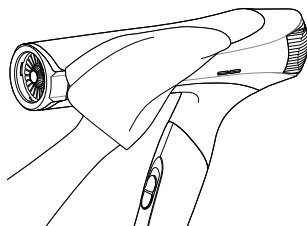

保管方法

- 本体の温度が十分下がってから、高温・多湿の場所（浴室、車中など）を避け、直射日光の当たらないところで保管してください。
- 収納時に電源コードを本体に巻きつけたり、無理に曲げたり、ねじったりしないでください。



- 使用しないときは、つまずいてケガをしないよう、安全な場所で保管してください。
- 小さなお子様の手の届くところやペットの近くで保管しないでください。
- 火気の近くで保管しないでください。
- 本体に整髪料、化粧品が付いたまま放置しないでください。部品の変形や割れなど故障のおそれがあります。
- フックを使用するとつり下げて保管できます。
- 長期間の保管後、再び使用する場合は、本品に異常がないことを確かめてから使用してください。

廃棄方法

- 各自自治体が指定している廃棄方法に従ってください。
- 本品に傷や亀裂が入った場合は使用を中止して廃棄してください。

別売品について

ReFa BEAUTECH DRYER SMART W HOLDER
(リファビューテック ドライヤースマート ダブル ホルダー)
(品番：RS-BN)

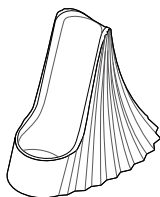

本体をホルダーに置いて保管できます。

- 詳細はリファビューテック ドライヤースマート ダブル ホルダーの取扱説明書をお読みください。

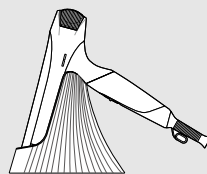

Q1 海外でも使えますか？

- A1
- 本品は交流 100V-240V に対応しておりますが、すべての国・地域で使用できるわけではありません。また、同一国内でも地域によって電圧、プラグ形状などが異なることがあります。海外へご旅行の際は、事前に現地ホテルや旅行代理店などにご確認ください。
 - 購入した国・地域以外で使用された場合の故障及び損傷は保証期間内でも有償修理になります。

故障かな？と思ったら

症状 電源をオンにしたあと、風が出るまでに時間がかかる。

- 製品の特性上、電源をオンにしたあと、風が出るまでに約1～2秒の時間差があります。また、短時間で電源のオンオフを繰り返すと、時間差が長くなる場合があります。
- 故障ではありません。そのままお使いください。

症状 温風が出ない。(前回使用から、数十秒～数分経過後に電源をオンにしたとき)

- 前回使用後の本体内部の余熱により、安全装置が作動しています。
- 故障ではありません。そのままお使いください。10秒程度で温風も出るようになります。

症状 電源をオフにしたあとしばらくすると、本体から「カチッ」という音が鳴る。

- 使用後の本体内部の余熱により、安全装置が作動する音です。
- 故障ではありません。そのまま保管してください。

※「カチッ」という音が鳴ったあと、すぐに電源をオンにすると、温風が出ずに冷風のみが出る場合があります。そのままお使いいただければ、10秒程度で温風も出るようになります。

症状 温風が熱すぎる。風が弱い。

- 吸込口、吹出口にほこりや髪の毛などが付着している可能性があります。
- 必ず電源をオフにし、電源プラグをコンセントから抜いてから、吸込口と吹出口の付着物を取り除き、約5分以上経過してから使用してください。(お手入れ方法→P.14)

症状 温風と冷風が勝手に切り替わる。

- センシングプログラム(自動温度調節機能)がオンになっています。
- 温風と冷風を自動で切り替えたくないときは、センシングプログラムをオフにしてください。(基本的な使用方法 手順⑤→P.9)
- 吸込口、吹出口にほこりや髪の毛などが付着し、安全装置が働いている可能性があります。
- 必ず電源をオフにし、電源プラグをコンセントから抜いてから、吸込口と吹出口の付着物を取り除き、約5分以上経過してから使用してください。(お手入れ方法→P.14)

症状 使用中に火花が見える。

- 吸込口、吹出口にほこりや髪の毛などが付着し、安全装置が働いている可能性があります。
- 必ず電源をオフにし、電源プラグをコンセントから抜いてから、吸込口と吹出口の付着物を取り除き、約5分以上経過してから使用してください。(お手入れ方法→P.14)

症状

電源をオンにしても動作しない、または使用中で動作が止まる。
 (送風動作停止状態で温冷インジケータの左右どちらか半分が白色、赤色、または青色で点滅)

- 吸込口、吹出口にほこりや髪の毛などが付着し、安全装置が働いている可能性があります。
 → 必ず電源をオフにし、電源プラグをコンセントから抜いてから、吸込口と吹出口の付着物を取り除き、約5分以上経過してから使用してください。(お手入れ方法→P.14)
 繰り返し発生する場合は、お買い上げの販売店、または(株)MTG お客様相談室までお問い合わせください。

症状

長時間使用していると動作が止まる。

- 電源をオンにしたあと約60分経過すると、安全のため自動的に送風が停止します。自動的に送風が停止した場合、すべてのインジケータが白色点滅してお知らせします。
- 自動的に送風が停止したあとは、そのまま放置せず、電源/温冷切替スイッチを[OFF]にしてください。電源/温冷切替スイッチを[OFF]にしたあとは、すぐに使用を再開できます。

症状

電源プラグが異常に熱い。

- コンセントの差し込み口がゆるい可能性があります。
 → コンセントへの差し込みがゆるいときは使用しないでください。
- 電源プラグの差し込みが不十分な可能性があります。
 → 電源プラグが奥までコンセントに差し込まれているかご確認ください。

その他、異常がある場合はただちに使用を中止し、お買い上げの販売店、または(株)MTG お客様相談室までお問い合わせください。

長年ご使用の製品の点検をお願いいたします。

こんな症状はありませんか？

- 本体、電源コードに異常がある (変形している、異常に熱い、焦げ臭い、火花が出る、異常な音や振動がある)
- 電源/温冷切替スイッチを動かしても温風と冷風が切り替わらない
- 温風が異常に熱い
- 風が出ない
- 風が出たり出なかつたりする



事故防止のため電源を切って、電源プラグを抜き、必ずお買い上げの販売店または(株)MTG お客様相談室に点検・修理をご相談ください。

製品仕様

商品名	ReFa BEAUTECH DRYER SMART W (リファビューテック ドライヤースマート ダブル)
品番	RE-AX
電源	AC100V-240V 50/60Hz
消費電力	1150W (HOT、HIGH 時)
温風温度	約 85℃ (HIGH 時) 約 80℃ (LOW 時)
製品寸法	約 230mm × 49mm × 209mm (電源コード、セット用ノズル含まず)
電源コード長さ	約 1.7m
質量	約 520g (電源コード含む、セット用ノズル含まず)
風量	約 1.0m ³ /min (HIGH 時) 約 0.7m ³ /min (LOW 時)
材質	【本体】 PC + ABS、ナイロン、ステンレス、シリコーンゴム、アルミニウム、ポリアセタール 【セット用ノズル】 ナイロン
同梱品/付属品	同梱品：本体 (1)、セット用ノズル (1) 付属品：取扱説明書 (1)、保証書 (1)、ギャランティーカード (1)
推奨使用環境温度	5℃～35℃
製造元	株式会社 MTG (日本) 原産国：中国

- 本品は交流 100V-240V に対応しておりますが、すべての国・地域で使用できるわけではありません。また、同一国内でも地域によって電圧、プラグ形状などが異なることがあります。海外へご旅行の際は、事前に現地ホテルや旅行代理店などにご確認ください。
- 本品の性能向上のため、仕様の一部を予告なく変更する場合がありますのでご了承ください。
- 本品は、日本国内にて、企画、開発を行っています。
- 「ReFa」は、(株) MTG の登録商標です。

保証・アフターサービス

保証について

保証書は必ず「お買い上げ日、販売店名」などの記入をお確かめになり、内容をよくお読みになったあと、大切に保管してください。

保証期間

保証期間はお買い上げ日から1年間です。

※使用中に異常が生じたときは、お買い上げの販売店、または(株)MTG お客様相談室へお問い合わせください。

補修用性能部品の最低保有期間

本品の補修用性能部品の最低保有期間は製造打ち切り後5年です。補修用性能部品とは、その製品の機能を維持するために必要な部品です。

修理を依頼されるときは

- 保証期間中
お買い上げになってから1年間は保証書記載の内容に基づき無償修理いたします。お買い上げの販売店、または(株)MTG お客様相談室まで保証書をご提示のうえ、ご依頼ください。
- 保証期間(1年間)が過ぎているとき
保証期間経過後の修理については、お買い上げの販売店、または(株)MTG お客様相談室までお問い合わせください。お客様のご要望により有償修理いたします。

無償修理規定

- 取扱説明書の注意書きに従った正常な使用状態で保証期間内に故障した場合には、無償修理をさせていただきます(付属品を除く)。
 - 無償修理をご依頼になる場合には、お買い上げの販売店に本品と保証書をご持参、ご提示いただきお申しつけください。
 - お買い上げの販売店で無償修理をご依頼できない場合には、(株)MTGお客様相談室にお問い合わせください。
- 保証期間内でも次の場合には有償修理になります。
 - 使用上の誤り及び不当な修理や分解・改造による故障及び損傷
 - お買い上げ後の輸送、落下などによる故障及び損傷
 - 火災、地震、水害、落雷、その他の天災地変、公害などによる故障及び損傷
 - 車両、船舶などに搭載された場合の故障及び損傷
 - 保証書の提示がない場合
 - 保証書にお買い上げ年月日、お客様のお名前、販売店名の記入のない場合、あるいは字句を書き替えられた場合
 - 取扱説明書に記載されていない方法で使用した場合の故障及び損傷
 - 使用後のお手入れを怠ったことによる故障及び損傷
 - 一般家庭以外(例えば業務用など)で使用された場合の故障及び損傷
 - 購入した国・地域以外で使用された場合の故障及び損傷
- 保証書は購入した国・地域においてのみ有効です。
- 保証書は再発行いたしませんので大切に保管してください。

※お客様にご記入いただきました保証書記載の個人情報(お名前、ご住所、電話番号)は保証期間内のサービス活動、及びその後の安全点検活動のために利用させていただく場合がございますので、ご了承ください。

※保証書は明示した期間、条件のもとにおいて無償修理をお約束するものです。従ってこの保証書によって、保証書を発行している者(保証責任者)、及びそれ以外の事業者に対するお客様の法律上の権利を制限するものではありません。

株式会社 MTG
〒453-0041
愛知県名古屋市中村区本陣通4丁目13番 MTG第2HIKARIビル
<https://www.mtg.gr.jp>

[お客様相談室]
MTG製品のお問い合わせ・取り扱い方法・その他ご不明な点は下記までお問い合わせください。

 0120-315-332

●ご相談窓口における個人情報のお取り扱い
(株)MTGは、ご相談への対応や修理、その確認などのために、お客様の個人情報やご相談内容を記録に残すことがあります。また、個人情報は適切に管理し、修理業務などを委託する場合や正当な理由がある場合を除き、第三者に提供しません。

MTG
We have many dreams